

# iQ300, Helintegrert oppvaskmaskin, 60 cm, XXL - ekstra høy, Justerbare hengsler for enkel montering SX73HX03VE



## Ekstra tilbehør

SZ30BI22	Rustfrie sidelister, 86cm
SZ38BI00	Connection rail for divided furniture
SZ72010	aquaStop forlenger
SZ73100	VarioBestikkur
SZ73300	Vinglassholder for fire glass
SZ73640	Glasskurv

Utmerket oppvaskmaskin med wifi og projeksjon av programstatus på gulvet som kan styres fra mobil eller via voice control. Passer til alle innbyggingssituasjoner.

- ✓ varioHinge: Optimal montering på kjøkkenet.
- ✓ smartStart: Synkroniser oppvaskmaskinen din enten for å bruke fornybar energi eller for å velge de laveste energiprisene.
- ✓ varioSpeed Plus: vask og tørk oppvasken din opptil tre ganger raskere.
- ✓ infoLight: projiserer et blått lys på gulvet når programmet kjører.
- ✓ varioFlex-kurver og varioDrawer toppkurv: fleksibel og praktisk lastning med innovative kurver fra Siemens.

## Beskrivelse

### Teknisk data

Energieffektivitetsklasse <sup>1</sup> :	C
Energiforbruk for 100 sykluser med økonomiprogram:	.75 kWh/100 sykluser
Maks antall standardkuverter:	14
Vannforbruk i liter per syklus med økonomiprogram:	9.0 l
Programvarighet:	4:55 t
Lydutslipp:	46 dB(A) re 1pW
Klasse for luftbårne akustiske støyutslipp:	C
Design:	Innbygging
Høyde på avtakbar topplate:	0 mm
Nisjemål (H x B x D):	865-925 x 600 x 550 mm
Dybde med 90 graders åpen dør:	1200 mm
Regulerbare føtter.:	Ja - alle forfra
Maksimal justeringsmuligheter føtter:	60 mm
Justerbar sokkel:	Både horisontal og vertikal
Vekt:	35.1 kg
Bruttovekt:	37.0 kg
Tilkoblingsgrad:	2400 W
Sikring:	10 A
Spenning:	220-240 V
Frekvens:	50; 60 Hz
Reparasjonsindeks:	9.1
Lengden på strømledningen:	175 cm
Støpseltype:	Schuko-/Gardy støpsel med jord
Lengden på inntaksslangen:	165 cm
Lengden på avløpsslangen:	190 cm
EAN-kode:	4242003985564
Type installasjon:	Helintegrert



<sup>1</sup> Energieffektivitetsskala fra A til G

## iQ300, Helintegrert oppvaskmaskin, 60 cm, XXL - ekstra høy, Justerbare hengsler for enkel montering SX73HX03VE

### Beskrivelse

#### Forbruk og ytelse

- Energiklasse<sup>1</sup>: C
- Energi<sup>2</sup> / vann<sup>3</sup>: 75 kWt / 9 liter
- Kapasitet: 14 standard kuverter
- Programvarighet<sup>4</sup>: 4:55 (t:min)
- Lydnivå: 46 dB(A) re 1 pW
- Støyeffektivitetsklasse: C

#### Program og spesialfunksjoner

- 6 programmer: Eco, Auto, Intensiv, Speed 65°, Speed 45°C, Favoritt
- Forvask
- 4 tilleggsfunksjoner: Home Connect, intensiveZone, halfLoad, Speed on Demand – varioSpeed Plus
- Machine Care
- Tilleggsfunksjoner i Home Connect appen: HygienePlus, Silence on demand

#### Design og komfort

- Varmeveksler
- Sensorer: aquaSensor
- doseringsAssistent
- iQdrive: energisparende og stillegående motorteknologi
- Selvrensende filtersystem, 3-lags med bølget mikrofilter
- Innerdel i Rustfritt stål/Polinox

#### Teknologi

- varioFlex kurvsystem
- varioBestikkskuff
- Høydejusterbar overkurv med 3-trinns rackMatic®
- Lett glidende lavfriksjonshjul på underkurv
- Rack Stopper hindrer avsporing av underkurven.
- 2 sammenleggbare tallerkenholdere i overkurv
- 4 sammenleggbare tallerkenstativer i underkurven
- 2 kopholdere i øverste kurv

#### Sikkerhet

- Home Connect til trådløs betjening via Home Connect appen på din smartphone eller tablet
- Toppbetjent
- Display med klarttekst(engelsk)
- InfoLight blue
- Resttidsanvisning i minutter
- Akustisk signal ved programslutt
- Elektronisk tidsforvalg: 1-24 timer

#### Installasjon

- aquaStop: beskytter garantert mot vannskader under hele produktets levetid
- VarioHinge

- Glassbeskyttelsesteknikk
- Inkl. dampbeskyttelse

#### Installasjon

- Produktmål (HxBxD): 86.5 x 59.8 x 55 cm

<sup>1</sup> Energieffektivitetsskala fra A til G

<sup>2</sup> Energiforbruk i kWt per 100 sykluser (program Eco 50 °C)

<sup>3</sup> Vannforbruk i liter per syklus (program Eco 50 °C)

<sup>4</sup> Varighet av programmet Eco 50 °C

**iQ300, Helintegrert oppvaskmaskin, 60 cm, XXL - ekstra høy, Justerbare hengsler for enkel montering SX73HX03VE**

Måltegninger

mål i mm

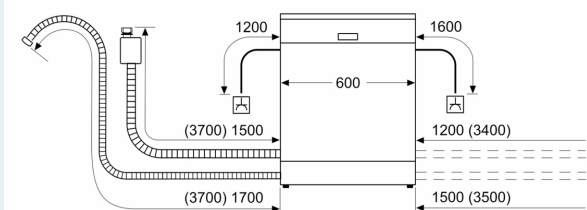

⚡ stikkontakt  
( ) verdier med forlengelsessett

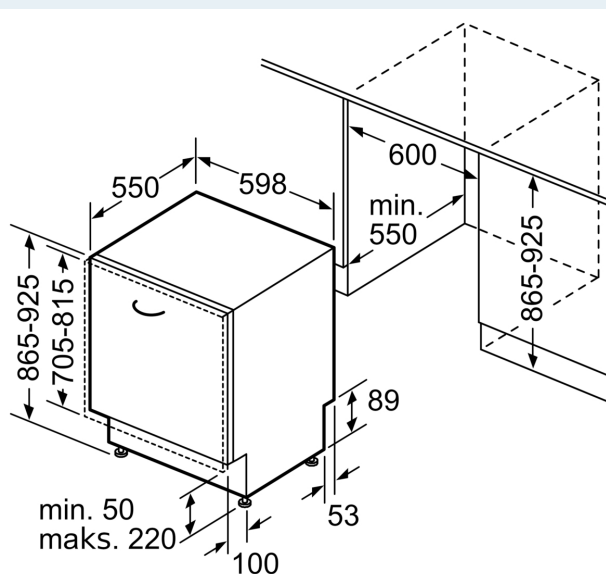

Mål i mm