

Serie 4, integrert boxventilator, 80 cm, Klart glass, Matt svart DBB85CC60



Ekstra tilbehør

DWZ1IB1I6 :
 DWZ1IB6K2 Luftekanal
 DWZ1IB6N2 Luftekanal
 DWZ1IB1B6 :

- **Matt Design:** elegant carbon black matt finish som reduserer synligheten av fingeravtrykk.
- **Maksimal lagringsplass:** Den T-formede designen gir mye plass og en bærekapasitet på opptil 20 kg.
- **Seamless integration:** innfelt montering for en stilren, nesten usynlig fremtoning.
- **Dobbelt filtersystem:** effektiv og langvarig filtrering av luft og lukt.
- **Enkel og allsidig installasjon:** enkel installasjon for én person med mange fleksible layoutmuligheter.

Teknisk data

Type: Built-in/Built-under
 Lengden på strømledningen: 130 cm
 Nisjemål (H x B x D): 340mm x 760.0mm x 300mm mm
 Apparatets høyde: 60 mm
 Minsteavstand til el. kokepl.: 430 mm
 Minsteavstand til gassbluss: 650 mm
 Nettvekt: 8.8 kg
 Kontrolltype: Mekanisk
 Antall mulige innstillinger av hastighet: 3
 Maks. ytelse utluftsdrift: 582 m³/h
 Maks. kapasitet omluft: 521 m³/h
 Maksimal luftstrøm: 582 m³/h
 Antall lamper: 2
 Lydnivå: 65 dB(A) re 1pW
 Diameter kanalsett: 150 mm
 Materiale, fettfilter: Vaskbart rustfritt stål
 EAN-kode: 4242005504619
 Tilkoblingsgrad: 200 W
 Spenning: 220-240 V
 Frekvens: 50 Hz
 Støpseltype: Schuko-/Gardy støpsel med jord
 Installasjonstype: Innbygging



Serie 4, integrert boxventilator, 80 cm, Klart glass, Matt svart DBB85CC60

Design:

- Installasjon i et overskap
- Innfelt installasjon for sømløs integrering i overskap.
- Glass panel: Klart glass
- Ekstra oppbevaringsplass: maks. 10 kg kapasitet på hver side av hviften
- For utlufts- eller omluftsdrift

Features:

- Energibesparende motor
- 2 x LED 1.5W
- Fargetemperatur: 3500 K
- Lysintensitet: 290 lux
- 2 metall fettfilter(e).

Komfort:

- Glasskjerm, roterbar
- Skapbeskyttelse: ekstra side- og baksidebeskyttelse mot damp
- Trykknapper
- 3 effektrinn

Rengjøring:

- Lett å rengjøre glatte overflater.
- Metallfettfilter kan vaskes i oppvaskmaskinen
- Belegg for mindre følsomhet for fingeravtrykk

Utluftsdrift:

- I henhold til EN 61591 og EN/IEC 60704-2-13 kan apparatet oppnå følgende verdier i utluftsmodus:
- Hastighet 1: uttrekksrate 349 m³/t; lydnivå 54 dB(A) re1pW
- Hastighet 2: uttrekksrate 458 m³/t; lydnivå 60 dB(A) re1pW
- Hastighet 3: uttrekksrate 583 m³/t; lydnivå 65 dB (A) re1pW
- Energiklasse: B (på en skala fra A++ til E)
- Gjennomsnittlig energiforbruk: 70.5 kWh/år*
- Energiklasse lufting: B*
- Energiklasse belysning: A *
- Energiklasse fettfilter: B *

Omluftsdrift:

- Omluftsdrift krever Clean Air-omluftssett med lang levetid (tilbehør)
- Long-life Clean Air-luftfilteret absorberer sterke lukter, som fisk, samt pollen. Levetiden kan forlenges opptil 4 ganger ved å fornye filteret i ovnen.
- I henhold til EN 61591 og EN/IEC 60704-2-13 kan apparatet oppnå følgende verdier i omluftsdrift med Long-life Clean Air-omluftssett (tilgjengelig som ekstrautstyr):
- Hastighet 1: uttrekksrate 333 m³/t; lydnivå 61 dB(A) re1pW
- Hastighet 2: uttrekksrate 441 m³/t; lydnivå 68 dB(A) re1pW
- Hastighet: uttrekksrate 521 m³/t; lydnivå 72 dB (A) re1pW

Teknisk informasjon:

- Forbruksinformasjon:
- Tilkoblingseffekt: 200 W
- Spenning: 220 - 240 V
- Bærekraft

- Made in Germany: produsert på et CO2-nøytralt produksjonssted
- Miljøvennlig emballasje
- Tilgjengelig Clean Air-luftfilter med opptil 4 ganger lengre levetid

Planlegging og installasjon:

- Til installasjon i et 80 cm bredt overskap
- Integrert designventilator med komfort installasjon: enkel montering
- Dimensjoner (HxWxD): 340 x 798 x 298 mm
- Dimensjoner innebygging (HxWxD): min. 340 mm x 760 mm x min. 300 mm
- Medfølgende avstandsstykker for montering i overskap med maksimal dybde inntil 360 mm.
- For montering i høyere overskap er dekorative kanalførlengere tilgjengelig som ekstrautstyr.
- Diameter pipe Ø 150 mm
- Ledning på 1.3 m med kontakt

**Serie 4, integrert boxventilator, 80 cm, Klart glass, Matt svart
DBB85CC60**

Mål i mm
Sett ovenfra

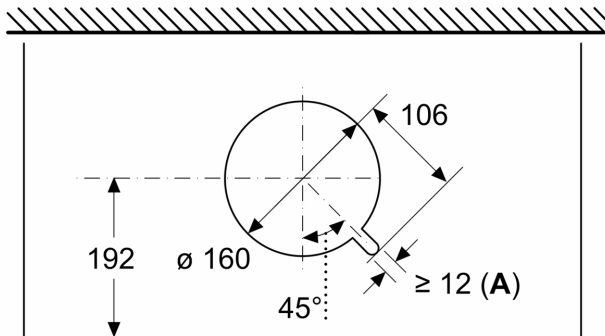

A: Kabelgjennomføring

Mål i mm

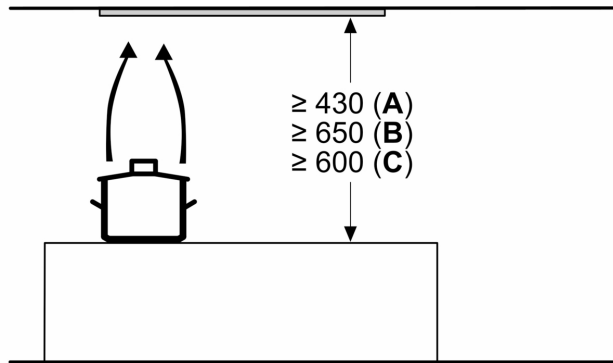

A: Elektrisk

B: Gass - fra øvre kant av gryteholderen

C: Elektrisk - for Australia og New Zealand

Mål i mm
Monteringseksempel med krydderhylle

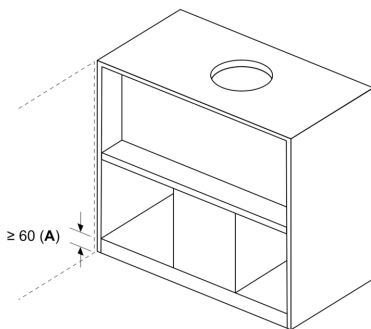

A: Område uten hengsler

Monteringseksempel i skap med tverrstag når montering med luftkanalforlengelse (ekstrautstyr) ikke er mulig

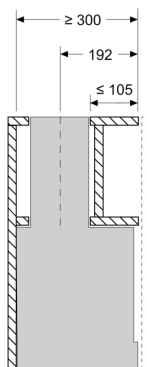

Mål i mm
Monteringskrav for utskifting

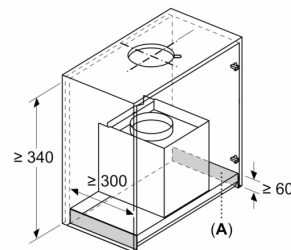

A: Område uten hengsler

Monteringskrav for utskifting av eksisterende integrerte løsninger med den integrerte designventilatoren uten å bytte skåpet

Mål i mm
Sett forfra

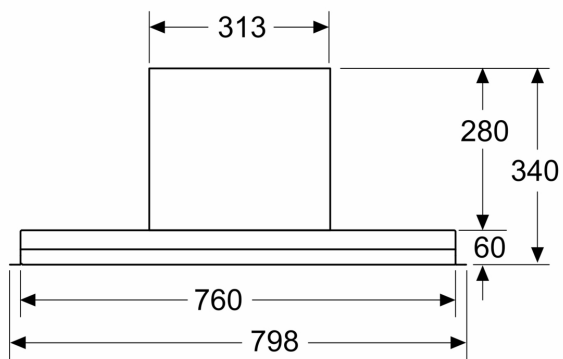

Mål i mm
Sett fra siden

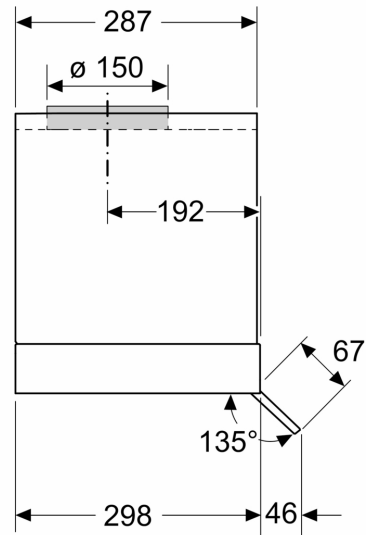

Mål i mm
Eksempel på montering

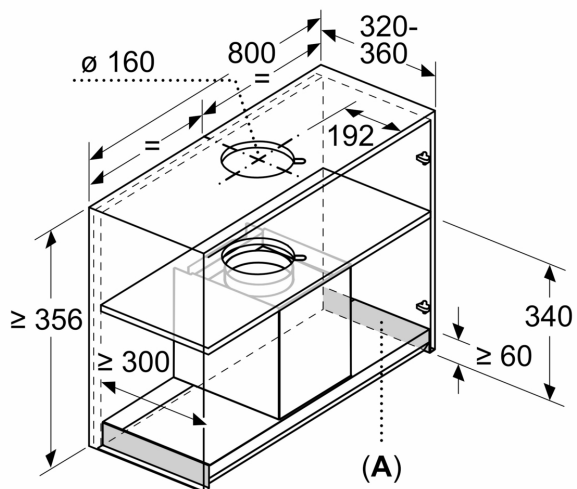

A: Område uten hengsler

Mål i mm
Monteringseksempel i utskjæring

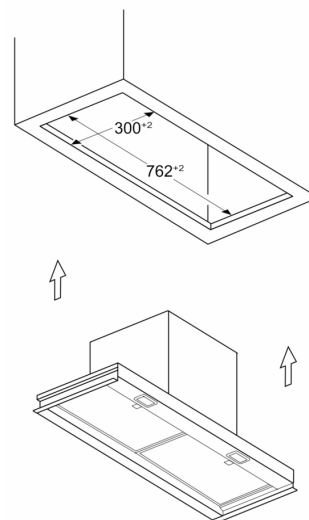

Mål i mm

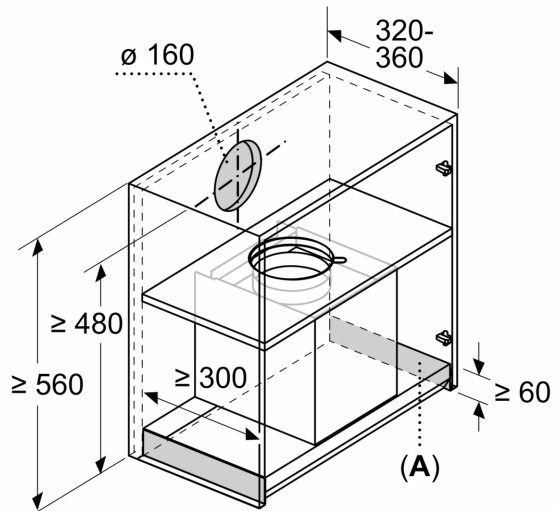

A: Område uten hengsler